

# Beiboote

Unsere Beiboote sind Zauberkünstler, da wir bei ihnen viele und auch widersprüchliche Anforderungen unter einen Hut bringen mußten:

Sie sollen klein sein und dennoch eine große Zuladung ermöglichen - man wünscht sie leicht, aber trotzdem schwimmstabil - gute Spurtreue beim Schleppen beißt sich mit spielerischer Wendigkeit - gefällige Linien sind selten mit simplen Bauweisen zu verwirklichen... Wir meinen, einen optimalen Kompromiß gefunden zu haben.

Beiboote nach unserer Bauweise sind Sparwunder, die dem Selbstbauer viel Kosten und Zeit ersparen, da ihr Rumpf bis zu 3m Länge nur aus einer Platte Sperrholz gefertigt wird. Je nach Ausführung kommen für den Ausbau noch Leisten und eine weitere Platte hinzu.

Beiboote von Dr. Segger im Test ausgezeichnet:

Die "Yacht" lobt (19/94) die Krümel u.a.: "schnell und wendig, läuft gute Höhe ... Im Vergleich zum Opti wirkt sich das scharf geschnittene Vorschiff beim Kreuzen positiv aus ... geringer Schleppwiderstand, hält gut die Spur ... gut zu motoren ... gut zu rudern, besonders kursstabil. Fazit: Moderne, leichte und wendige Knickspant-Sperrholzjolle, vornehmlich für den Selbstbau gedacht".

Genauso positiv wurde die Pille vom Fahrtenseglermagazin "Segeln" (2 + 3/84) bewertet.

Jüngste Belobigung in "Yacht" 8 und 9/2012 Seite 80.

---

## Pille

Länge über alles	170 cm
Breite über alles	140 cm
Freibord	35 cm
Tiefgang Rumpf	8 cm
Rumpfgewicht ca.	18 kg
Luggersegel	3 m <sup>2</sup>

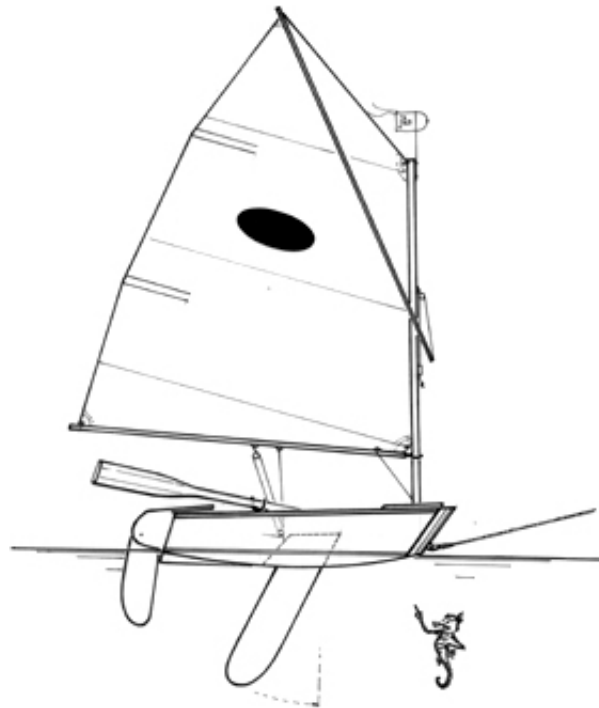

### Rumpfform

Prahmform, d.h. mit plattem Rundbug.  
Sie erlaubt trotz der geringen Abmessungen eine gute Zuladung und gibt optimale Schwimmstabilität.  
Einfach zu handhaben. Ideal als Decksboot auf Yachten.

### Baumaterial

Bootsbausperholz 4 und 6mm 5-fach verleimt, mit Epoxi verklebt

## Krümel

Länge über alles	240 cm
Breite über alles	120 cm
Freibord	35 cm
Tiefgang Rumpf	12 cm
Rumpfgewicht ca.	22 kg
Luggersegel	3,5 m <sup>2</sup>

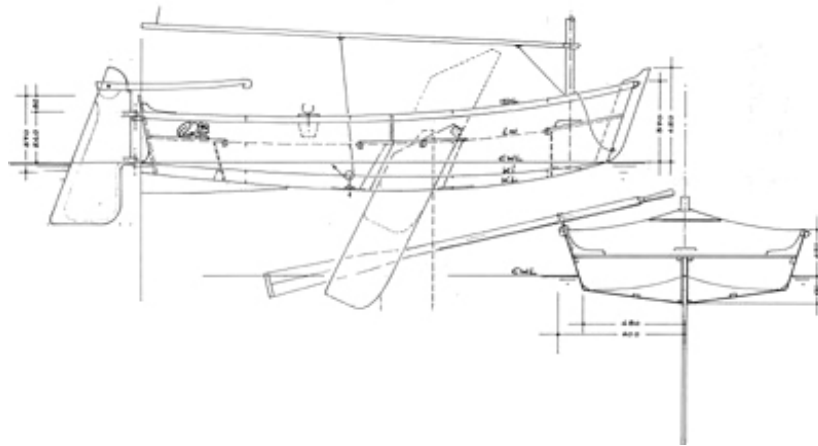

### Rumpfform

Traditioneller Knickspanter: vorn V-förmig, achtern runder Gleitboden.  
Schräger Steven, formstabiler Hauptspant.  
Vorzügliche Handhabung als Beiboot oder Jüngstensegler.

### Baumaterial

Aus einer Platte Bootsbausperholz 4 und 6mm 5-fach verleimt, mit Epoxi verklebt

## Krabbe

Länge über alles	300 cm
Breite über alles	120 cm
Freibord	35 cm
Tiefgang Rumpf	12 cm
Rumpfgewicht ca.	30 kg
Luggersegel	4 m <sup>2</sup>

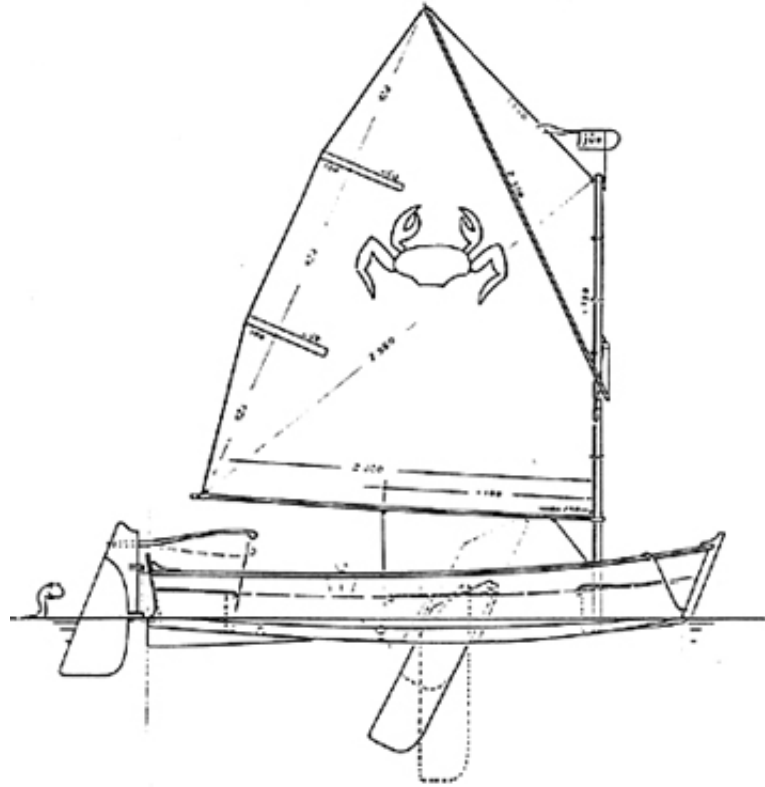

**Rumpfform** Flacher Knickspanter mit schrägem Steven, formstabilem Hauptspant und rundem Gleitheck. Einfach zu bauen und zu handhaben.

**Baumaterial** Aus einer Platte Bootsbausperholz 4 und 6mm 5-fach verleimt, mit Epoxi verklebt.

PDF-Datei

